

FLEX

ELEKTROWERKZEUGE

CA 12/18

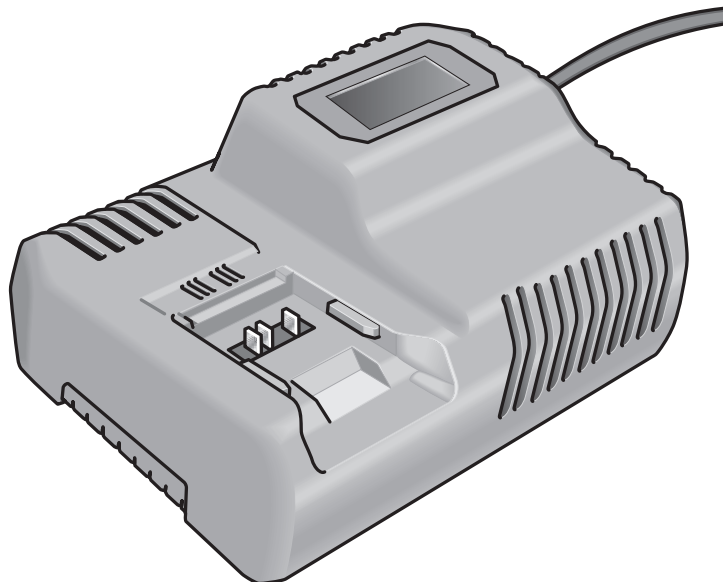

Table des matières

Symboles utilisés	12
Symboles apposés sur l'appareil	12
Pour votre sécurité	12
Vue d'ensemble	13
Données techniques	13
Instructions d'utilisation	14
Maintenance et nettoyage	15
CE Conformité	15
Consignes pour la mise au rebut	15
Exclusion de responsabilité	15

Symboles utilisés

AVERTISSEMENT !

Ce symbole prévient d'un danger imminent ; le non-respect des consignes qui le suivent s'accompagne d'un danger de mort ou de blessures très graves.

PRUDENCE !

Ce symbole désigne une situation potentiellement dangereuse. Si vous ne respectez pas cette consigne, vous risquez de vous blesser ou de causer des dégâts matériels.

REMARQUE

Ce symbole vous donne des conseils d'utilisation et des informations importantes.

Symboles apposés sur l'appareil



Avant la mise en service, veuillez lire la notice d'instructions.



Transformateur de sécurité résistant aux courts-circuits



L'appareil n'est destiné à l'emploi que dans des locaux. Ne laissez pas l'appareil sous la pluie.



Stockez l'outil électroportatif et les accus dans des locaux secs. Consignes pour la mise au rebut (voir page 15).

Pour votre sécurité

AVERTISSEMENT !

Veillez lire toutes les consignes de sécurité et instructions. Si les consignes d'avertissement et instructions ne sont pas correctement respectées, cela engendre un risque d'électrocution, d'incendie et / ou de blessures graves. Veillez conserver toutes les consignes de sécurité et instructions dans un endroit sûr pour pouvoir les reconsulter ultérieurement.

Avant d'utiliser le chargeur, veuillez lire les instructions et les respecter :

- la présente notice d'utilisation,
- les « Consignes générales de sécurité » régissant l'emploi des appareils électriques et réunies dans le fascicule ci-joint (référence : 315.915),
- les règles et prescriptions préventives des accidents applicables sur le lieu de mise en œuvre.

Ce chargeur n'est pas prévu pour être utilisé par des enfants ni par des personnes souffrant d'un handicap physique, sensoriel ou mental ou manquant d'expérience ou de connaissances.

Ce chargeur ne peut être utilisé par les enfants (âgés d'au moins 8 ans) et par les personnes souffrant d'un handicap physique, sensoriel ou mental ou qui manquent d'expérience ou de connaissances, que sous la surveillance d'une personne responsable ou après avoir reçu des instructions sur la façon d'utiliser le chargeur en toute sécurité et après avoir bien compris les dangers liés à son utilisation. Sinon, il existe un risque de blessures et d'utilisation inappropriée. Ne laissez pas les enfants sans surveillance. Veillez à ce que les enfants ne jouent pas avec le chargeur.

Les enfants ne doivent pas nettoyer le chargeur ou effectuer des travaux d'entretien sans surveillance.

Conformité d'utilisation

Le chargeur CA 12/18 est destiné à recharger les accus FLEX des types

- AP 12 (2.5 Ah),
- AP 12 (5.0 Ah),
- AP 10.8 (2.5 Ah),
- AP 10.8 (4.0 Ah),
- AP 10.8 (6.0 Ah),
- AP 18.0 (2.5 Ah),
- AP 18.0 (5.0 Ah),
- AP 18.0 (8.0 Ah),
- AP 18 (12.0 Ah)

La tension de l'accu doit correspondre à la tension de charge du chargeur. Il y a sinon risque d'explosion et d'incendie.

Consignes de sécurité pour le chargeur

- **Ne pas exposer le chargeur à la pluie ou à l'humidité.** La pénétration d'eau dans un chargeur augmente le risque d'un choc électrique.
- **Maintenir le chargeur propre.** Un encrassement augmente le risque de choc électrique.
- **Avant toute utilisation, contrôler le chargeur, la fiche et le câble. Ne pas utiliser le chargeur si des défauts sont constatés. Ne pas démonter le chargeur soi-même et ne le faire réparer que par une personne qualifiée et seulement avec des pièces de rechange d'origine.** Des chargeurs, câbles et fiches endommagés augmentent le risque d'un choc électrique.
- **En cas d'endommagement et d'utilisation non conforme de l'accu, des vapeurs peuvent s'échapper.** Ventiler le lieu de travail et, en cas de malaises, consulter un médecin. Les vapeurs peuvent entraîner des irritations des voies respiratoires.
- **Ne posez aucun objet sur le chargeur et ne le posez pas sur des surfaces molles.** Il y a risque d'incendie.
- **Vérifiez toujours si la tension du secteur correspond à celle indiquée sur la plaque signalétique du chargeur.**

Vue d'ensemble

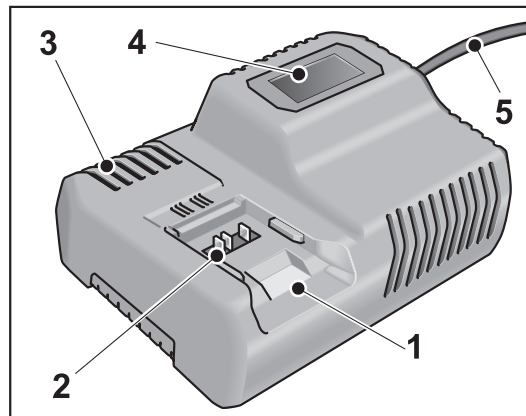

- 6 Compartiment de l'accu
- 7 Contacts
- 8 Ouïes d'aération
- 9 Afficheur pour visualiser l'état de service
- 10 Cordon d'alimentation électrique terminé par une fiche mâle

Données techniques

Appareil		Chargeur CA 12/18
Tension d'entrée	V~/Hz	220-240/ 50-60
Tension de recharge	V-	12/20
Durée de recharge (suivant l'état de charge)		
AP 12/2,5 min	40	AP 12/5,0 min 45
AP 10.8/2,5 min	40	AP 10.8/4,0 min 40
AP 10.8/6,0 min	55	AP 18.0/2,5 min 40
AP 18.0/5,0 min	45	AP 18.0/8,0 min 72
AP 18.0/12,0 min 108		
Température de service	°C	0-40
Poids (sans accu)	kg	0,89
Classe de protection	II / □	

Instructions d'utilisation

PRUDENCE !

- Ne rechargez jamais les accus à des températures inférieures à 0 °C et supérieures à 55 °C.
- Ne rechargez jamais les accus dans une atmosphère dont le niveau d'humidité est élevé, et à une température ambiante élevée.
- Pendant la recharge, ne recouvrez ni l'accu ni le chargeur.
- Après la recharge, prenez la fiche mâle du chargeur et débranchez-la de la prise de courant.

Recharge

PRUDENCE !

Dans le chargeur livré d'origine, ne mettez à recharger que les accus livrés d'origine.

- Branchez la fiche mâle du chargeur dans une prise de courant.

Le rétroéclairage de l'écran s'allume en vert pendant 2 secondes puis s'éteint à nouveau. La mention OK s'affiche.

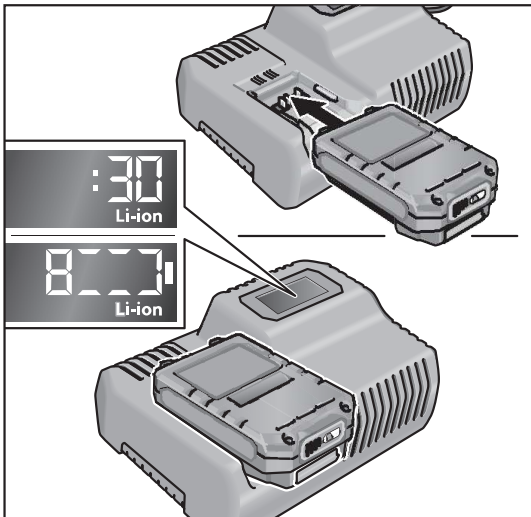

- Enfoncez l'accu complètement dans le chargeur, jusqu'à ce qu'il encrente.
 - Sur l'afficheur apparaissent en alternance la durée restante de recharge (jusqu'au chargement complet de l'accu) et une représentation graphique de l'état de charge.

- Le rétroéclairage de l'écran s'allume en orange lorsque la charge de l'accu n'est plus que de 80 %.
- Dès que la charge de l'accu dépasse 80 %, l'afficheur s'allume en vert et la mention OK s'affiche.

- L'accu est entièrement rechargé lorsque la mention  s'affiche.

Le rétroéclairage en vert s'éteint peu de temps après.

- Détachez l'accu du chargeur.

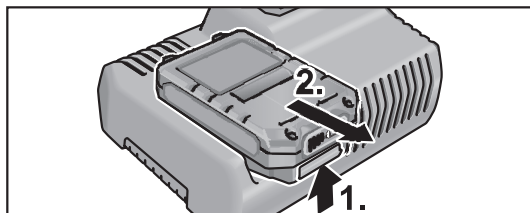

- Débranchez la fiche mâle de la prise de courant.

REMARQUE

Si après la mise en place de l'accu dans le chargeur l'afficheur clignote, cela signifie la présence d'un défaut dans l'accu ou le chargeur.

 L'afficheur clignote lentement.
Le rétroéclairage s'allume en orange.

L'accu est trop chaud ou trop froid.
La recharge commence une fois que l'accu a atteint la température de recharge (entre 0 et 55 °C).

 L'afficheur clignote rapidement.
Rétroéclairage allumé en rouge.

Retirez l'accu du chargeur puis remettez-le en place. Si l'affichage ne change pas, c'est que l'accu est défectueux. Remplacez l'accu ou faites-le vérifier par un atelier spécialisé.

Si ce message de défaut s'affiche aussi avec un autre accu, cela signifie que le chargeur est défectueux. Faites vérifier le chargeur par un atelier spécialisé.

Maintenance et nettoyage

AVERTISSEMENT !

Avant d'effectuer tous travaux sur le chargeur, débranchez la fiche mâle de la prise de courant. N'utilisez ni eau ni produits de nettoyage liquides.

- Enlevez les salissures et la poussière présentes sur le corps de l'appareil avec un pinceau ou un chiffon sec.

Réparations

Ne confiez les réparations qu'à un atelier de SAV agréé par le fabricant.

Vous trouverez des vues éclatées et des listes de pièces de rechange sur notre site Web : www.flex-tools.com

Conformité

Nous déclarons sous notre responsabilité exclusive que le produit décrit à la rubrique « Caractéristiques techniques » se conforme aux normes ou aux documents normatifs suivants :

EN 60335-1, EN 60335-2-29, EN 55014-1, EN 55014-2, EN 61000-3-2, EN 61000-3-3; 2014/35/UE, 2014/30/UE.

Responsables de la documentation technique :

FLEX-Elektrowerkzeuge GmbH, R & D
Bahnhofstrasse 15, D-71711 Steinheim/Murr



Eckhard Rühle
Manager Research &
Development (R & D)

Klaus Peter Weinper
Head of Quality
Department (QD)

22/05/2017

FLEX-Elektrowerkzeuge GmbH
Bahnhofstrasse 15, D-71711 Steinheim/Murr

Consignes pour la mise au rebut

AVERTISSEMENT !

Lorsque les appareils ont fini de servir, enlevez leur cordon d'alimentation électrique pour les rendre inutilisables.



Pays de l'UE uniquement.

Ne mettez pas les outils électriques à la poubelle des déchets domestiques ! Conformément à la directive européenne 2012/19/UE visant les appareils électriques et électroniques usagés, et à sa transposition en droit national, les outils électriques ne servant plus devront être collectés séparément et introduits dans un circuit de recyclage respectueux de l'environnement.



Mieux vaut récupérer les matières premières que les jeter à la poubelle.

Il faudrait introduire l'appareil, ses accessoires et l'emballage dans un circuit de recyclage adapté à l'environnement. Les pièces en plastique comportent un marquage pour permettre leur tri avant recyclage.



AVERTISSEMENT !

Ne jetez pas les accus / batteries dans la poubelle des déchets domestiques ; ne les jetez pas au feu ni dans l'eau. Ne tentez pas d'ouvrir des accus qui ne servent plus.

Il faut que les accus / batteries soient collectés, recyclés ou éliminés d'une façon qui respecte l'environnement.

Pays de l'UE uniquement :

Conformément à la directive 2006/66/CE, les accus / batteries défectueux ou épuisés doivent être recyclés.



REMARQUE

Pour connaître les possibilités de mise au rebut, veuillez consulter votre revendeur spécialisé.

Exclusion de responsabilité

Le fabricant et son représentant ne pourront être tenus responsables des dommages et du bénéfice perdu en raison d'une interruption du fonctionnement de l'affaire, provoqués par le produit ou par l'impossibilité de l'utiliser.

Le fabricant et son représentant ne pourront être tenus responsables des dommages provoqués par une utilisation inexperte du produit ou par son utilisation en association avec les produits d'autres fabricants.