

ANNEXE B - FICHE TECHNIQUE

Date : 06/06/2019

Désignation produit : **Disque ultra-fin jante continue design spécifique**

Référence : CAR1

Code EAN : à définir

Photo du produit :



Descriptif complet du produit (fonctionnalité, avantages produit...) :

- ✓ Jante continue ultra fine avec design spécifique. Particulièrement adapté aux nouvelles générations de carrelages très durs
- ✓ Jante hauteur 10mm
- ✓ Carrelage/Céram/ Céram Haute densité

- ✓ Idéal pour coupe à sec avec meuleuse
- ✓ Très bonne finition même en usage intensif
- ✓ Vitesse de coupe optimale

Recommandations d'utilisation :

- ✓ Utilisation sur meuleuse D115 coupe à sec

Caractéristiques produit :

Longueur en cm	115
Hauteur en cm	115
Largeur/Profondeur en cm	1,6
Poids en KG	0,10
Matières des différents composants	Acier diamant
Couleur	Uv print quadri
Accessoire(s) fourni(s)	Néan
Fonctionnement du produit (secteur, pile...)	Néan
Puissance	Néan
Durée de la garantie	Néant produits consommable
Conditionnement (nombre de pièces par colis)	20 / carton 100 / master carton 600 / palette
Norme(s)	EN 13236 certification OSA

Dessin technique avec dimensions :

Diamètre 115mm

Alésage 22,23mm

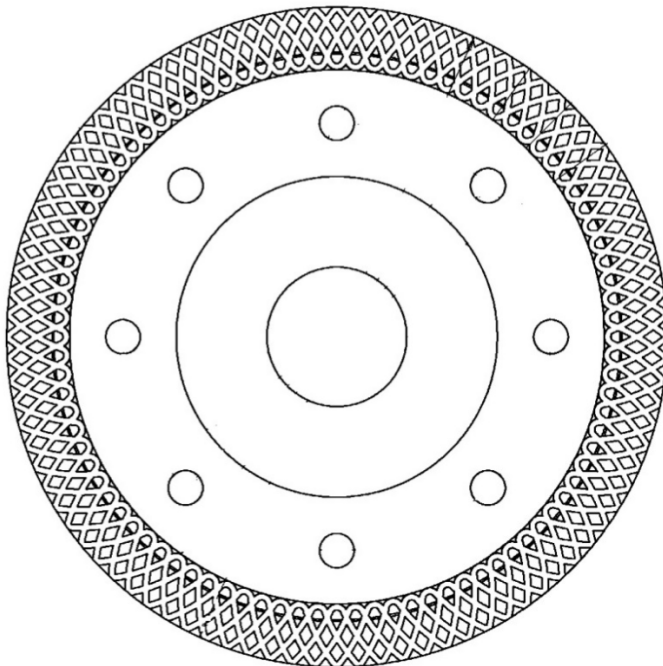

ANNEXE B - FICHE TECHNIQUE

Date : 06/06/2019

Désignation produit : **Disque ultra-fin jante continue design spécifique**

Référence : CAR2

Code EAN : à définir

Photo du produit :



Descriptif complet du produit (fonctionnalité, avantages produit...) :

- ✓ Jante continue ultra fine avec design spécifique. Particulièrement adapté aux nouvelles générations de carrelages très durs
- ✓ Jante hauteur 10mm
- ✓ Carrelage/Céram/ Céram Haute densité

- ✓ Idéal pour coupe à sec avec meuleuse
- ✓ Très bonne finition même en usage intensif
- ✓ Vitesse de coupe optimale

Recommandations d'utilisation :

- ✓ Utilisation sur meuleuse D125 coupe à sec

Caractéristiques produit :

Longueur en cm	125
Hauteur en cm	125
Largeur/Profondeur en cm	1,6
Poids en KG	0,11
Matières des différents composants	Acier diamant
Couleur	Uv print quadri
Accessoire(s) fourni(s)	Néan
Fonctionnement du produit (secteur, pile...)	Néan
Puissance	Néan
Durée de la garantie	Néant produits consommable
Conditionnement (nombre de pièces par colis)	20 / carton 100 / master carton 600 / palette
Norme(s)	EN 13236 certification OSA

Dessin technique avec dimensions :

Diamètre 125mm

Alésage 22,23mm

